

Россия
Муниципальное бюджетное учреждение
«Институт Горкадастрпроект»
муниципального образования город Краснодар
350000, г. Краснодар, ул. Красная, 89/3
ИНН 2310037903 КПП 230801001
ОГРН 1022301629426

Документация по планировке территории (проект планировки территории и проект межевания территории) для размещения линейного объекта (сетей инженерно-технического обеспечения) на территории, прилегающей у улицам Российской, им.Шаляпина Ф.И., им.Дунаевского И.И. в Прикубанском внутригородском округе города Краснодара

МЗ-665/2020-ДПТ/ЛО
ПРОЕКТ ПЛАНИРОВКИ ТЕРРИТОРИИ

Материалы по обоснованию
Пояснительная записка
Графическая часть

Том 2
(листы 3-6)

Краснодар 2020

Россия
Муниципальное бюджетное учреждение
«Институт Горкадастрпроект»
муниципального образования город Краснодар
350000, г. Краснодар, ул. Красная, 89/3
ИНН 2310037903 КПП 230801001
ОГРН 1022301629426

Заказчик: МКУ «Единая служба заказчика»

Документация по планировке территории (проект планировки территории и проект межевания территории) для размещения линейного объекта (сетей инженерно-технического обеспечения) на территории, прилегающей у улицам Российской, им.Шаляпина Ф.И., им.Дунаевского И.И. в Прикубанском внутригородском округе города Краснодара

МЗ-665/2020-ДПТ/ЛО
ПРОЕКТ ПЛАНИРОВКИ ТЕРРИТОРИИ

Материалы по обоснованию
Пояснительная записка
Графическая часть

Том 2
(листы 3-6)

Директор

В.В. Решетняк

ГИП /ГАП

Д.Е. Сечь

Краснодар 2020

Обозначение	Наименование	Примечание
МЗ-665/2020-ДПТ/ЛО - С2	Содержание тома 2 Материалы по обоснованию проекта планировки территории. Пояснительная записка	
МЗ-665/2020-ДПТ/ЛО - ПЗ 2	1 Общая часть 1.1 Обоснование целесообразности и возможности разработки проекта планировки 1.2 Исходно – разрешительная документация 2 Описание природно-климатических условий территории, в отношении которой разрабатывается проект планировки территории 3 Обоснование определения границ зон планируемого размещения линейных объектов (сети ливневой канализации) 4. Обоснование определения границ зон планируемого размещения линейных объектов, подлежащих реконструкции в связи с изменением их местоположения. 5. Обоснование определения предельных параметров застройки территории в границах зон планируемого размещения объектов капитального строительства, входящих в состав линейных объектов (сетей ливневой канализации). 6. Ведомость пересечений границ зон планируемого размещения линейного объекта (сетей ливневой канализации) с сохраняемыми объектами капитального строительства (здание, строение, сооружение, объект, строительство которого не заверше-	

						МЗ-593/2020-ДПТ/ЛО- С2							
Изм.	Коп.уч.	Лист	№ док	Подпись	Дата	Содержание тома			Стадия	Лист	Листов		
ГИП/ГАП		Сечь			12.20				ППТ	1	3		
Разработал		Киндеева			12.20				МБУ «Институт Горкадастрпроект»				

Обозначение	Наименование	Примечание					
	<p>но), существующими и строящимися на момент подготовки проекта планировки территории.</p> <p>7. Ведомость пересечений границ зон планируемого размещения линейного объекта (сетей ливневой канализации) с объектами капитального строительства, строительство которых запланировано в соответствии с ранее утвержденной документацией по планировке территории.</p> <p>8. Ведомость пересечений границ зон планируемого размещения линейного объекта (сетей ливневой канализации) с водными объектами (в том числе с водотоками, водоемами, болотами и т.д.).</p> <p>9. Вертикальная планировка территории, инженерная подготовка и инженерная защита территории</p> <p>9.1 Инженерная подготовка</p> <p>9.2 Вертикальная планировка</p> <p>9.3 Инженерная защита территории</p> <p>10. Организация улично-дорожной сети и движения транспорта</p> <p>11. Сведения о границах территорий объектов культурного наследия</p> <p>ИСХОДНЫЕ ДОКУМЕНТЫ:</p> <p>- Постановление администрации муниципального образования город Краснодар от 27.05.2020г. №1984 «О разрешении подготовки документации по планировке территории (проекта планировки территории и проекта межевания территории) для размещения линейного объекта (сетей инженерно-технического обеспечения) на территории, прилегающей к улицам Российской, им.Шаляпина В.И., им.Дунаевского И.И. в Прикубанском внутригородском округе города Краснодара»;</p> <p>- сведения государственной информационной системы обеспечения градостроительной деятельности (ГИСОГД) МО город</p>						
						МЗ-593/2020-ДПТ/ЛО- С2	Лист
							2

Обозначение	Наименование	Примечание
<p>МЗ-665/2020-ДПТ/ЛО-лист 3</p> <p>МЗ-665/2020-ДПТ/ЛО-лист 4</p> <p>МЗ-665/2020-ДПТ/ЛО-лист 5</p> <p>МЗ-665/2020-ДПТ/ЛО-лист 6</p>	<p>Краснодар № 29/5648-1 от 30.06.2020г; - сведения управления государственной охраны объектов культурного наследия Краснодарского края от 02.07.2020 № 78-19-6979/20.</p> <p>Материалы по обоснованию проекта планировки территории. Графические материалы</p> <p>Схема расположения элемента планировочной структуры (линейного объекта). М 1:10000</p> <p>Схема использования территории в период подготовки проекта планировки. М 1:1000</p> <p>Схема границ зон с особыми условиями использования территории, особо охраняемых природных территорий, лесничеств. Схема границ территорий, подверженных риску возникновения чрезвычайных ситуаций природного и техногенного характера. М 1:1000</p> <p>Схема конструктивных и планировочных решений. М 1:1000</p>	
МЗ-593/2020-ДПТ/ЛО- С2		Лист
3		

Но-мер тома	Обозначение	Наименование	Приме-чание
1	МЗ-665/2020-ДПТ/ЛО (листы 1-2)	Проект планировки территории Основная часть Положение о размещении линейных объек- тов Графическая часть	
2	МЗ-665/2020-ДПТ/ЛО (листы 3-6)	Проект планировки территории Материалы по обоснованию Пояснительная записка Графическая часть	
3	МЗ-665/2020-ДПТ/ЛО (листы 7-8)	Проект межевания территории Основная часть Текстовая часть Чертежи межевания территории Материалы по обоснованию Чертежи	

						МЗ-665/2020-ДПТ/ЛО- СГ		
Изм.	Кол.уч.	Лист	Недок	Подпись	Дата	Стадия	Лист	Листов
						ПМТ	1	1
ГИП/ГАП		Сечь,Д.Е.			12.20	Состав градостроительной документации МБУ «Институт Горкадастрпроект»		

Материалы по обоснованию проекта планировки территории.

Пояснительная записка

1 Общая часть



1.1 Обоснование целесообразности и возможности разработки проекта планировки

Документация по планировке территории (проект планировки территории и проект межевания территории) для размещения линейного объекта (сетей инженерно-технического обеспечения) на территории, прилегающей к улицам Российской, им.Шалапина Ф.И., им.Дунаевского И.И. в Прикубанском внутригородском округе города Краснодара, разработана МБУ «Институт Горкадастрпроект» муниципального образования город Краснодар.

Под сетями инженерно-технического обеспечения принимаются сети ливневой канализации.

Подготовка документации по планировке территории осуществляется в целях обеспечения устойчивого развития территорий, установления границ земельных участков, предназначенных для строительства и размещения линейных объектов.

Целью данной работы является определение на предпроектной стадии планировочных решений, возможных вариантов формирования строительства с целью принятия для дальнейшей разработки оптимальных решений, а также возможности согласования планируемых решений с соответствующими архитектурными, инженерными и природоохранными службами.

						МЗ-665/2020-ДПТ/ЛО – ПЗ 2		
Изм.	Кол.уч	Лист	№ док	Подпись	Дата	Стадия	Лист	Листов
ГИП		Сечь			07.20	Материалы по обоснованию проекта планировки территории. Пояснительная записка	ППТ	1
Разработал		Киндеева			07.20			12
Норм.контр.		Сечь			07.20		МБУ «Институт Горкадастрпроект»	

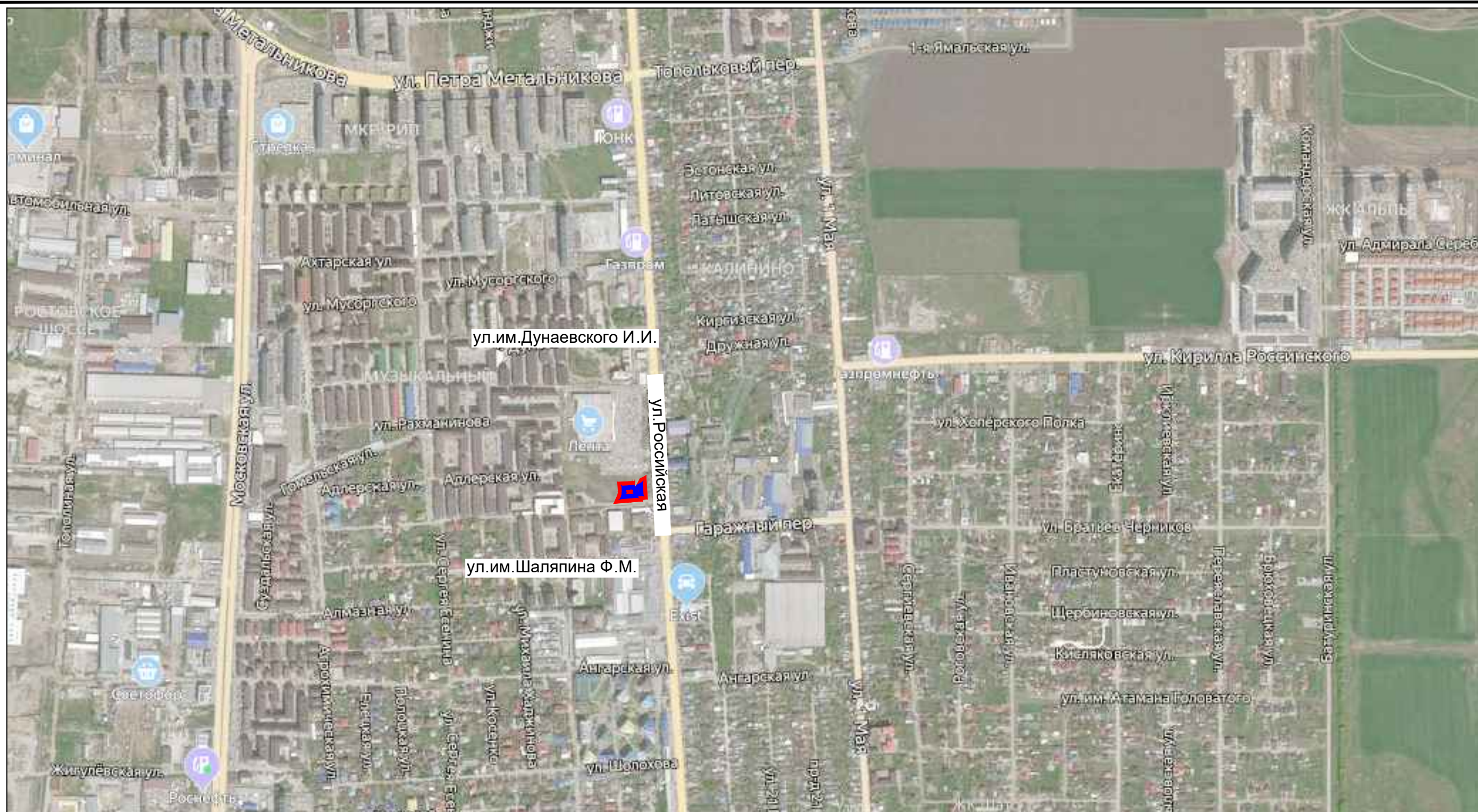
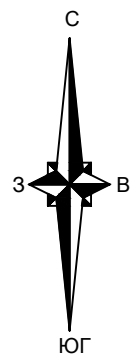

Условные обозначения



Границы территории, в отношении которой осуществляется подготовка схемы расположения элементов планировочной структуры





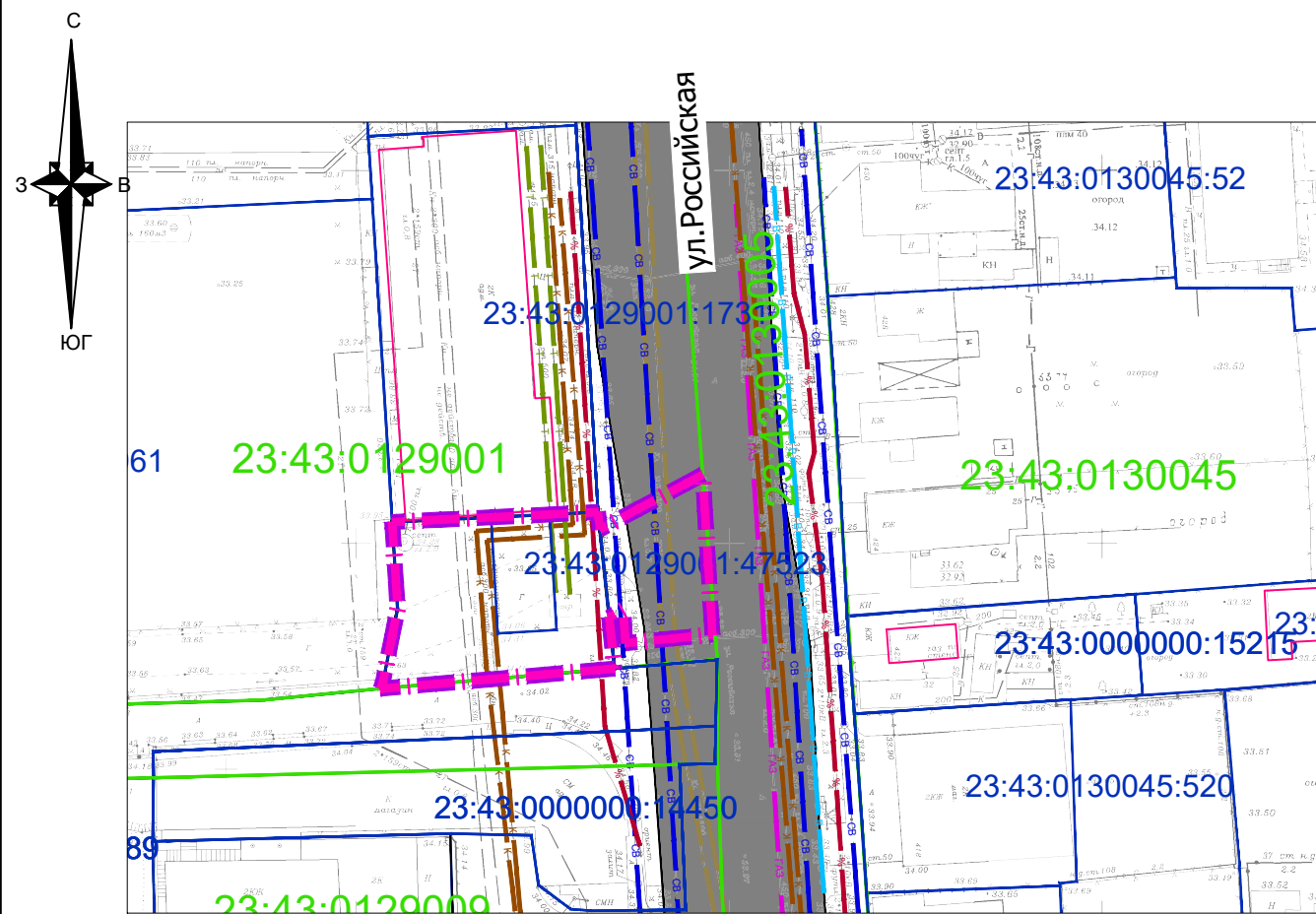

Границы зон планируемого размещения линейного объекта (сетей ливневой канализации)

Примечание:
 Зоны планируемого размещения линейных объектов, подлежащих реконструкции в связи с изменением их местоположения, отсутствуют, в связи с тем, что при пересечении с подземными и надземными инженерными коммуникациями расстояния по вертикали и горизонтали выдержаны в соответствии с требованиями СП 42.13330.2016 "Градостроительство. Планировка и застройка городских и сельских поселений". Следовательно, существующие инженерные сети не препятствуют прокладке проектируемых сетей ливневой канализации и не требуется реконструкция существующих сетей





Изм.	Кол. уч.	Лист	№ док.	Подпись	Дата	МЗ - 665/2020-ДПТ/ЛО			
						Документация по планировке территории (проект планировки территории и проект межевания территории) для размещения линейного объекта (сетей инженерно-технического обеспечения) на территории, прилегающей к улицам Российской, им. Шалапина Ф.И., им. Дунаевского И.И. в Прикубанском внутригородском округе города Краснодара			
ГИП/ГАП	Сечь Д.Е.				12.20	Материалы по обоснованию	стадия	лист	листов
Вед. спец.	Киндеева Т.А.				12.20		ППТ	3	
Норм. контр.	Сечь Д.Е.				12.20	Схема расположения элементов планировочной структуры. М 1:25000	МБУ "Институт Горкадастпроект"		

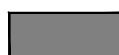

УСЛОВНЫЕ ОБОЗНАЧЕНИЯ

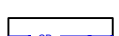
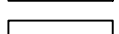

-  Граница территории, в отношении которой осуществляется подготовка проекта планировки
-  Граница зон планируемого размещения линейного объекта (сетей ливневой канализации)
-  Граница кадастрового квартала согласно сведений ГКН, номер 23:43:0119010
-  Граница существующего земельного участка, учтенного в ЕГРН, номер 23:43:0119010:115
-  Контуры существующих сохраняемых объектов капитального строительства, согласно сведений ГКН, номер
-  Улицы и дороги с асфальтовым покрытием

Существующие линейные объекты не подлежащие реконструкции

-  Водовод
-  Канализация бытовая
-  Канализация ливневая
-  Газопровод низкого давления
-  Подземный кабель электроснабжения
-  Линии связи
-  Линии теплоснабжения

Примечания:

1. Зоны планируемого размещения линейных объектов, подлежащих реконструкции в связи с изменением их местоположения, отсутствуют, в связи с тем, что при пересечении с подземными и надземными инженерными коммуникациями расстояния по вертикали и горизонтали выдержаны в соответствии с требованиями СП 42.13330.2016 "Градостроительство. Планировка и застройка городских и сельских поселений".
Следовательно, существующие инженерные сети не препятствуют прокладке проектируемых сетей ливневой канализации и не требуется реконструкция существующих сетей.
2. Категория земель в границах территории, в отношении которой осуществляется подготовка проекта планировки, - земли населенных пунктов.
3. Проектом не предусматривается изъятие земельных участков для государственных и муниципальных нужд.
4. Форма собственности существующих земельных участков с кадастровыми номерами 23:43:0000000:20160, 23:43:0129001:47523 в границах территории, в отношении которой осуществляется подготовка проекта планировки, - муниципальная.
5. Границы зон планируемого размещения объектов капитального строительства, установленные ранее утвержденной документацией по планировке территории в границах территории, в отношении которой осуществляется подготовка проекта планировки, - отсутствуют.

						МЗ - 665/2020-ДПТ/ЛО				
						Документация по планировке территории (проект планировки территории и проект межевания территории) для размещения линейного объекта (сетей инженерно-технического обеспечения) на территории, прилегающей к улицам Российской, им.Шалапина Ф.И., им.Дунаевского И.И. в Прикубанском внутригородском округе города Краснодара				
Изм.	Кол. уч.	Лист	№ док.	Подпись	Дата	Материалы по обоснованию	стадия	лист	листов	
								ППТ	4	
						Схема использования территории в период подготовки проекта планировки территории. М1:1000		МБУ "Институт Горкадастпроект"		
Норм.контр.		Сечь Д.Е.			12.20					
		Сечь Д.Е.			12.20					
		Сечь Д.Е.			12.20					

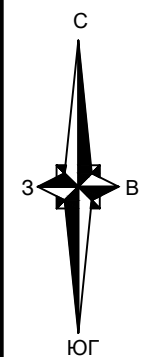

Примечания:

1. Зоны планируемого размещения линейных объектов, подлежащих реконструкции в связи с изменением их местоположения, отсутствуют, в связи с тем, что при пересечении с подземными и надземными инженерными коммуникациями расстояния по вертикали и горизонтали выдержаны в соответствии с требованиями СП 42.13330.2016 "Градостроительство. Планировка и застройка городских и сельских поселений".
Следовательно, существующие инженерные сети не препятствуют прокладке проектируемых сетей ливневой канализации и не требуется реконструкция существующих сетей
2. Сведения о границах особо охраняемых природных территорий, границы лесничеств в границах территории, в отношении которой осуществляется подготовка проекта планировки - отсутствуют.
3. До установления приаэродромных территорий в порядке, предусмотренном Воздушным кодексом Российской Федерации, архитектурно-строительное проектирование, строительство, реконструкция объектов капитального строительства, размещение радиотехнических и иных объектов, которые могут угрожать безопасности полётов воздушных судов, оказывать негативное воздействие на здоровье человека и окружающую среду, создавать помехи в работе радиотехнического оборудования, установленного на аэродроме, объектов радиолокации и радионавигации, предназначенных для обеспечения полётов воздушных судов, в границах указанных в части 1 статьи 4 Федерального закона приаэродромных территорий или указанных в части 2 статьи 4 Федерального закона полос воздушных подходов на аэродромах, санитарно-защитных зон аэродромов должны осуществляться при условии согласования размещения этих объектов: а) с организацией, осуществляющей эксплуатацию аэродрома экспериментальной авиации, - для аэродрома экспериментальной авиации; б) с организацией, уполномоченной федеральным органом исполнительной власти, в ведении которого находится аэродром государственной авиации, - для аэродрома государственной авиации; в) с федеральным органом исполнительной власти, осуществляющим функции по оказанию государственных услуг и управлению государственным имуществом в сфере воздушного транспорта (гражданской авиации), - для аэродрома гражданской авиации.
4. По данным единого государственного реестра объектов культурного наследия (памятников истории и культуры) народов Российской Федерации, перечня выявленных объектов культурного наследия, списка объектов, обладающих признаками объектов культурного наследия, материалам архива управления государственной охраны объектов культурного наследия администрации Краснодарского края, объекты культурного наследия (памятники истории и культуры), выявленные объекты культурного наследия, объекты, обладающие признаками объектов культурного наследия, а также их зоны охраны и защитные зоны на рассматриваемом земельном участке отсутствуют.
5. Согласно сведениям ГИСОГД территория, в границах которой осуществляется подготовка проекта планировки, расположена:
- в санитарно-защитной зоне предприятий (санитарно-защитная зона для "Лента").
Зона ограничений от передающего радиотехнического объекта в границах

территории, в отношении которой осуществляется подготовка проекта планировки - отсутствует.

6. Согласно сведениям ЕГРН территория, в границах которой осуществляется подготовка проекта планировки, расположена:
- в охранной зоне объекта электросетевого хозяйства ВЛ -0,4 кВ ТП-115.

6. В границах территории, в отношении которой осуществляется подготовка проекта планировки, отсутствуют:
 - охранный зона железных дорог
 - придорожная полоса автомобильных дорог
 - зона охраняемого объекта
 - зона охраняемого военного объекта, охранный зона военного объекта, запретные и специальные зоны, устанавливаемые в связи с размещением указанных объектов
 - охранный зона особо охраняемой природной территории
 - охранный зона стационарных пунктов наблюдений за состоянием окружающей среды, ее загрязнением
 - водоохранная (рыбоохранная) зона
 - прибрежная защитная полоса
 - округ санитарной (горно-санитарной) охраны лечебно-оздоровительных местностей, курортов и природных лечебных ресурсов
 - зоны санитарной охраны источников питьевого и хозяйственно-бытового водоснабжения
 - зоны затопления и подтопления
 - зона ограничений передающего радиотехнического объекта, являющегося объектом капитального строительства
 - охранный зона пунктов государственной геодезической сети, государственной нивелирной сети и государственной гравиметрической сети
 - зона наблюдения
 - зона безопасности с особым правовым режимом
 - рыбоохранная зона озера Байкал
 - рыбохозяйственная заповедная зона
 - зона минимальных расстояний до магистральных или промышленных трубопроводов (газопроводов, нефтепроводов и нефтепродуктопроводов, аммиакопроводов)
 - охранный зона гидроэнергетического объекта
 - охранный зона объектов инфраструктуры метрополитена

УСЛОВНЫЕ ОБОЗНАЧЕНИЯ

- граница территории, в отношении которой осуществляется подготовка проекта планировки
- граница зон планируемого размещения линейного объекта (сетей ливневой канализации)
- улицы и дороги с асфальтовым покрытием
- Границы зон с особыми условиями использования территории**
- граница санитарно-защитной зоны предприятий (санитарно-защитная зона для "Лента")
- границы охранных зон существующих инженерных сетей водоснабжения
- границы охранных зон существующих инженерных сетей канализации бытовой
- границы охранных зон существующих инженерных сетей канализации ливневой
- границы охранных зон объектов электроэнергетики
- границы охранных зон трубопроводов (газопровода)
- границы охранных зон линий и сооружений связи
- граница зоны с особыми условиями использования территории согласно сведений ЕГРН

Границы территорий, подверженных риску возникновения чрезвычайных ситуаций природного и техногенного характера (в соответствии с исходными данными, материалами документов территориального планирования)

В соответствии с генеральным планом развития муниципального образования город Краснодар, утвержденным решением городской Думы Краснодара от 02.09.2020 №100 п.1 "Об утверждении генерального плана муниципального образования города Краснодар", границы территории, в отношении которой осуществляется подготовка проекта планировки попадают в зону возможных разрушений, а так же в зону опасного радиоактивного заражения.

МЗ - 665/2020-ДПТ/ЛО					
Документация по планировке территории (проект планировки территории и проект межевания территории) для размещения линейного объекта (сетей инженерно-технического обеспечения) на территории, прилегающей к улицам Российской, им.Шалапина Ф.И., им.Дунаевского И.И. в Прикубанском внутригородском округе города Краснодара					
Изм.	Кол. уч.	Лист	№ док.	Подпись	Дата
ГИП/ГАП	Сечь Д.Е.				12.20
Вед. спец.	Киндеева Т.А.				12.20
Норм. контр.	Сечь Д.Е.				12.20
				стадия	лист
Материалы по обоснованию				ППТ	5
Схема границ зон с особыми условиями использования территории, особо охраняемых природных территорий, лесничеств. Схема границ территорий, подверженных риску возникновения чрезвычайных ситуаций. М1:1 000				МБУ "Институт Горкадастпроект"	



Конструктивные решения, входящие в состав объекта капитального строительства (КНС)

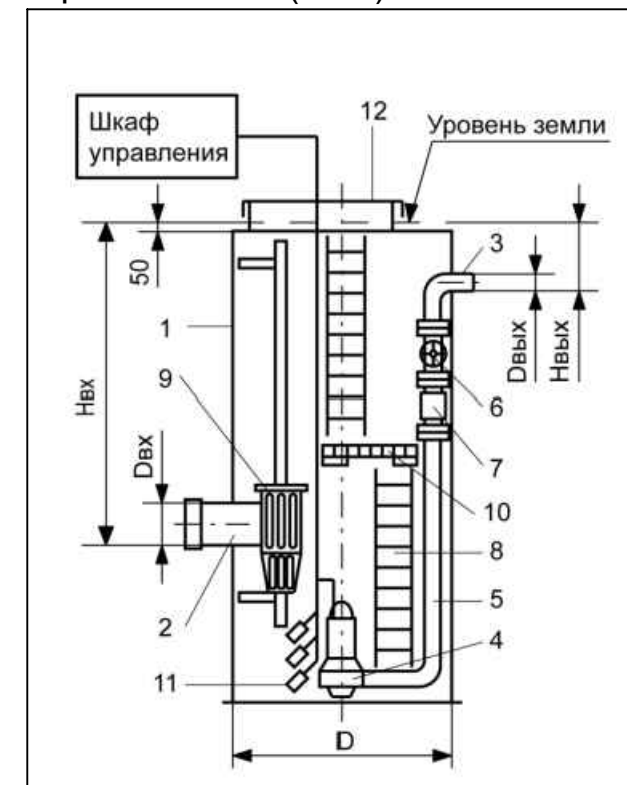

1. корпус КНС
2. патрубок входной
3. патрубок выходной
4. насос погружной
5. обвязка
6. задвижка
7. обратный клапан
8. лестница
9. корзина для сбора мусора
10. площадка обслуживания
11. датчик поплавковый
12. люк стеклопластиковый

Конструктивные решения, входящие в состав сетей ливневой канализации

Детализровка камеры №1
4600x4100x2800

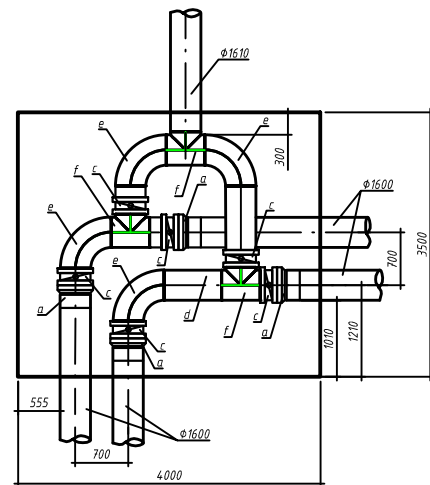

Детализровка камеры №2
4100x2600x2800

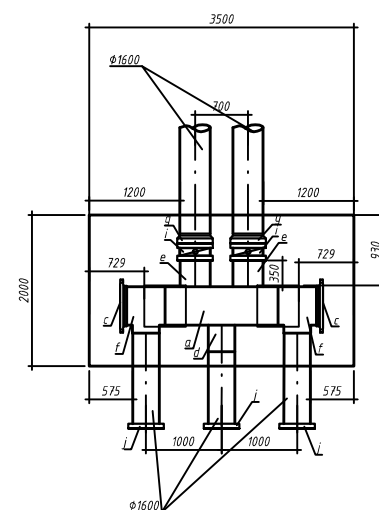

Конструкция дождеприемных сооружений



- а. открытый лоток
- б. закрытый лоток
- в. дождеприемный колодец

1. ячеистая решетка из чугуна или оцинкованной стали
2. лоток (канал) из полимерных материалов
3. пластиковый мусоросборник
4. место подключения к ливневой сети

УСЛОВНЫЕ ОБОЗНАЧЕНИЯ

- граница территории, в отношении которой осуществляется подготовка проекта планировки
- граница зон планируемого размещения линейного объекта (сетей ливневой канализации)
- улицы и дороги с асфальтовым покрытием
- граница зоны планируемого размещения объекта капитального строительства (канализационной насосной станции)
- ось планируемого размещения линейного объекта (сетей ливневой канализации) с нанесением пикетажа

МЗ - 665/2020-ДПТ/ЛО					
Документация по планировке территории (проект планировки территории и проект межевания территории) для размещения линейного объекта (сетей инженерно-технического обеспечения) на территории, прилегающей к улицам Российской, им.Шалапина Ф.И., им.Дунаевского И.И. в Прикубанском внутригородском округе города Краснодара					
Изм.	Кол. уч.	Лист	№ док.	Подпись	Дата
ГИП/ГАП	Сечь Д.Е.		12.20		
Вед. спец.	Киндеева Т.А.		12.20		
Норм. контр.	Сечь Д.Е.		12.20		
Материалы по обоснованию				стадия	лист
				ППТ	6
Схема конструктивных и планировочных решений М1:1000				МБУ "Институт Горкадастпроект"	